

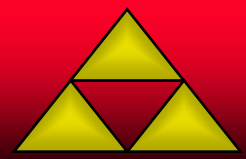

Français - Grammaire

Leçon No 4

Les compléments circonstanciels



- Connaître le rôle des compléments circonstanciels;
- Utiliser les compléments circonstanciels.





- Les compléments circonstanciels
- Différents types de compléments circonstanciels
- Nature des compléments circonstanciels
- Utilisation des compléments circonstanciels





- Les compléments circonstanciels nous indiquent dans quelles circonstances se fait l'action du verbe, ils répondent aux questions : Où, Quand, Comment, Pourquoi ?
- Dans une phrase simple, on peut supprimer et déplacer les compléments circonstanciels sans changer le sens de la phrase.

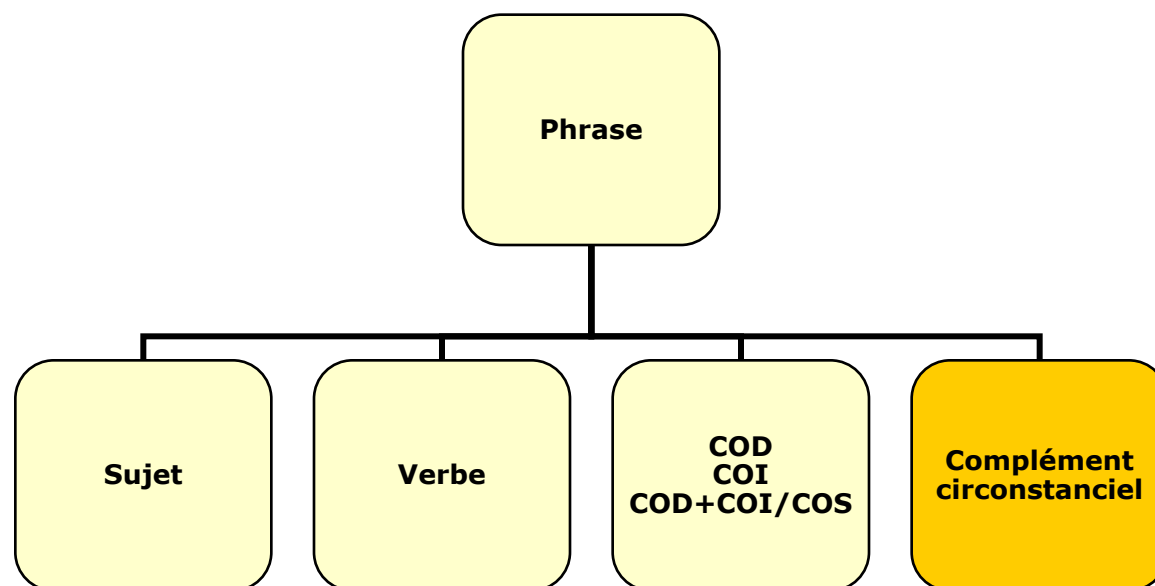



- Le complément circonstanciel est la plupart du temps introduit par une préposition.
- Il faut prendre garde à ne pas le confondre avec le complément d'objet indirect (COI).



- On distingue :
- Le Complément Circonstanciel (CC) de **temps**
- Le CC de **lieu**
- Le CC de **cause**
- Le CC de **conséquence**
- Le CC de **but**
- Le CC de **manière**
- Le CC de **condition**
- Le CC de **concession**
- Le CC de **comparaison**
- Le CC de **moyen**



- Il indique **le moment (quand ?)** quand se fait l'action exprimée par le verbe de la phrase dont il dépend.
- *Il viendra demain*
- *Le matin, il n'est pas aimable;*

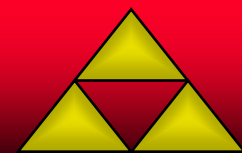

- Il indique **le lieu (où ?)** où se fait l'action exprimée par le verbe de la phrase dont il dépend.
- *Il viendra dans cette maison;*
- *Il pleut sur la ville endormie;*



- Il indique **les causes (pourquoi ?, à cause de quoi?)** de l'action exprimée par le verbe de la phrase dont il dépend.
- *Ils ont agi par jalousie;*
- *Il se trompe souvent par étourderie.*



- Il indique **les effets et le résultat** de l'action exprimée par le verbe de la phrase dont il dépend.
- *Il a réussi pour notre plus grande joie.*



- Il indique **pour quoi, en vue de quoi** se fait l'action exprimée par le verbe de la phrase dont il dépend.
- *Ils travaillent pour réussir;*
- *Ils font de la gymnastique pour se remuscler.*
- **Attention!** : « pourquoi ? » différent de « pour quoi ? » :
- *Acheter un isolant ? Pour quoi faire ?* (but : pour isoler ma maison) *Pourquoi le faire ?* (cause : parce qu'elle est glaciale)



- Il indique **comment** se fait l'action exprimée par le verbe de la phrase dont il dépend.
- *Il viendra en train;*
- *Elle chante fort;*



- Il indique **à quelle condition** se fait l'action exprimée par le verbe de la phrase dont il dépend.
- *Si tu te prépares bien tu réussiras:*
- *Téléphones moi en cas de besoin.*

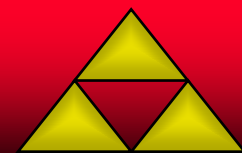

- Il indique qu'il n'y a **pas de la relation logique attendue**, entre le fait qu'il énonce et l'action exprimée par le verbe de la phrase dont il dépend.
- *Il réussit malgré son peu de travail;*
- *Il avance malgré sa douleur.*



- Il indique **comme quoi, comme qui** se fait l'action exprimée par le verbe de la phrase dont il dépend.
- *Il joue encore comme un enfant.*
- *Il vit comme un ours.*

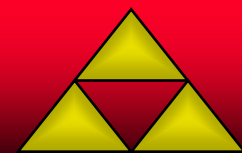

- Il indique **par quel moyen** se fait l'action exprimée par le verbe de la phrase dont il dépend.
- *Il voyage en train;*
- *Il sculpte avec un ciseau.*



- Un nom ou GN : *Il viendra en train; le soir, il préfère son journal à la télévision;*
- Un groupe prépositionnel = préposition + GN : *il se promène dans la forêt;*
- Un pronom : *C'est pour elle qu'il est venu;*
- Un verbe à l'infinitif : *Ils travaillent pour s'enrichir;*
- Un adverbe : *Il viendra demain;*
- Un gérondif : *Il travaille en écoutant de la musique;*
- Une proposition : *Il partira quand vous arriverez.*



- Dans un récit ou une description, pour indiquer la position, un déplacement, une origine :
- Le complément circonstanciel de lieu.
- *Pierre était au milieu du fleuve quand il entendit des cris;*



- Dans un récit ou une description, pour indiquer la date, l'époque, la durée :
- Le complément circonstanciel de temps.

- *En juin 1944 eut lieu le débarquement en Normandie.*

- *Pendant la guerre, les Français ont mangé des rutabagas.*



- Dans un récit, pour expliquer les tenants et les aboutissants d'un événement :
- Le complément circonstanciel de cause ou de conséquence.
- *En raison de ta malchance habituelle, il a plu pendant toutes tes vacances, pour ton plus grand dépit.*



- Dans un récit, pour préciser comment se déroule une action :
- Le complément circonstanciel de manière.
- Les adverbes en *-ment* sont CC de manière.
- *Il est parti rapidement.*



- Tous ces compléments permettent de répondre aux questions essentielles sur un texte narratif , descriptif ou informatif : **Où ? Quand ? Comment ? Pourquoi ? Pour quoi ?**
- Il faut donc ne pas hésiter à les utiliser dans une rédaction, une dissertation, un essai.

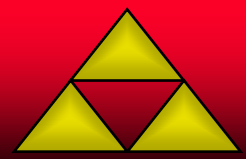

Compléments et exercices en ligne

(possibilité relancer plusieurs fois car tirage aléatoire)

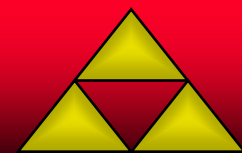

- Connaître le rôle des compléments circonstanciels :
- *Ceci dépend des circonstances dans lesquels nous utilisons des éléments de la phrase*
- Utiliser les compléments circonstanciels :
- *Pour préciser Où ? Quand ? Comment ? Pourquoi ?, Pour quoi ? Etc... dans un texte*

